

用户指导手册

庭院门智能电子锁

SMART ELECTRONIC LOCK FOR COURTYARD DOOR



制造商：中山市志宇安防科技有限公司

制造商地址：广东省中山市小榄镇泰丰工业区泰华路7号

电话：400-600-0162 <http://www.qihanglock.com>

注：本说明书仅作参考！请与产品实物参照使用，
如产品资料在不断升级，恕不另行通知

LD12

1 2 3
4 5 6
7 8 9
* 0 #

密码开锁



感应卡开锁



钥匙开启



遥控开锁



C级锁芯

使用前请务必仔细阅读本用户手册

概述 Summary

产品组成	02
安装轴视图	03

安装说明 Installation Instructions

安装步骤	04
锁体换向说明	04
电池更换说明	07

功能与操作 Functions And Operations

操作菜单	09
基本功能操作	11

附录 Appendix

门禁机线图	13
检验报告	14
保修卡	15
附录	16



LD12

图片仅供参考，以实物为准

- 1、在安装前请仔细阅读本说明书，并按照规定进行安装，以保证锁具的使用性能。
- 2、安装时，锁具的线头出口端朝下方，线插头标识相对，红对红，白对白，不得强行插入。
- 3、锁具系高精密度产品，请防止铝屑残溅入，以免影响正常使用效果。
- 4、装锁前请确认开门方向，如不符合时请按：“锁体换向说明”操作。
- 5、不得私自拆卸锁件，如有拆卸行为，将自行承担后果，厂商不予以售后服务。

产品配件



图片仅供参考，以实物为准

LD12安装轴视图:

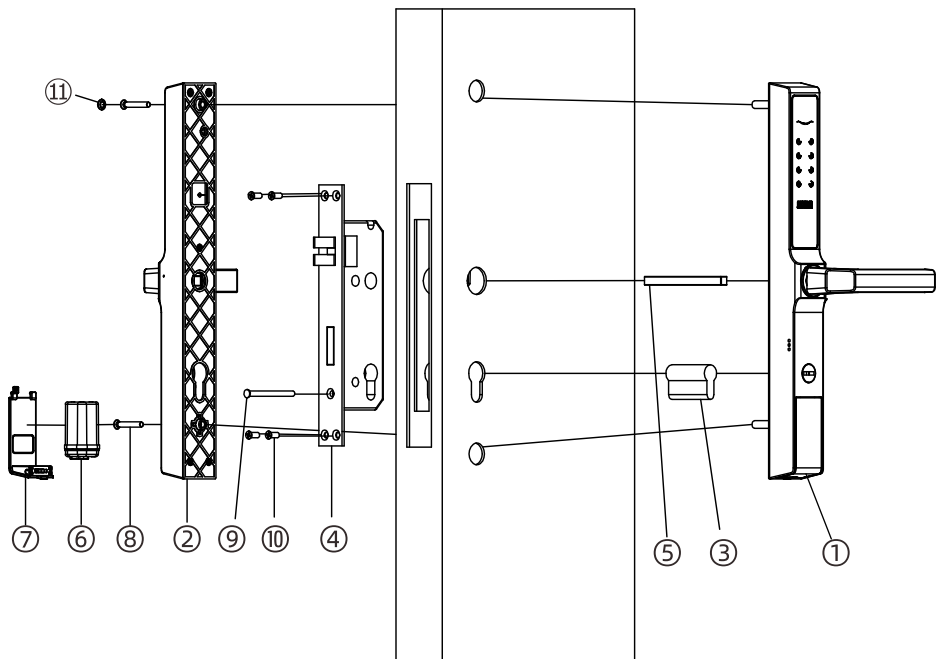

- ① 前面板
- ② 后面板
- ③ 锁芯
- ④ 机械锁体
- ⑤ 方铁
- ⑥ 电池盒组件
- ⑦ 电池盖组件
- ⑧ M5安装螺丝 2颗
- ⑨ M5安装螺丝 1颗
- ⑩ M4安装螺丝 4颗
- ⑪ 螺丝装饰硅胶塞

锁体换向说明 / Commutation Instructions

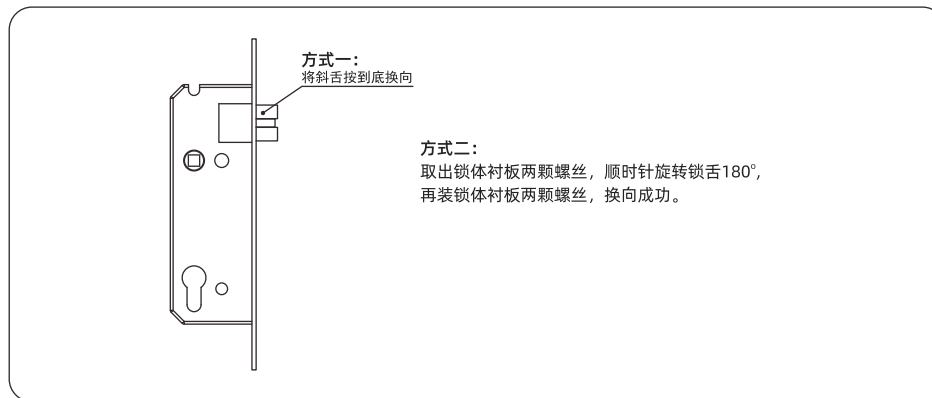

安装步骤如下 / Installation Steps

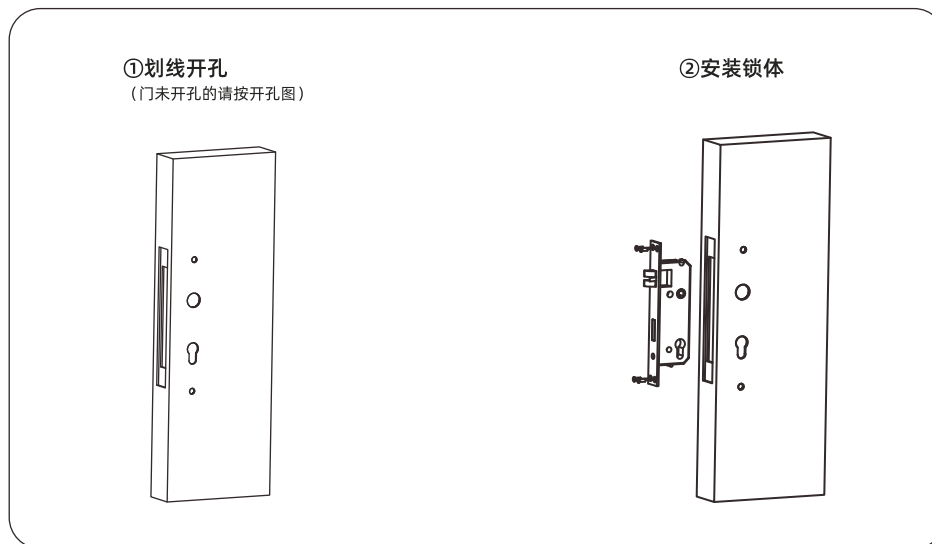

③安装锁芯

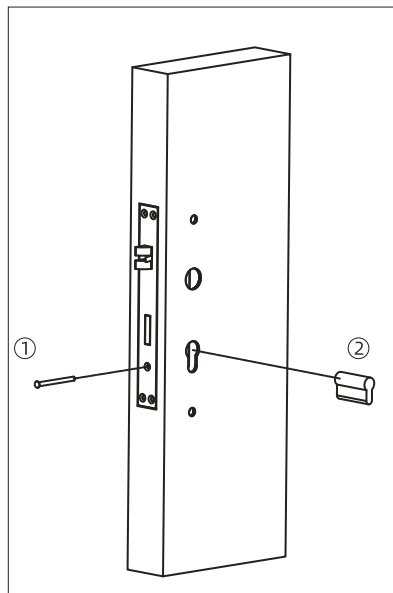

④前后面板安装

先拆后面板下方电池盖，将干电池装入电池盒，
在将前后面板在门上安装，对拉螺丝固定，
再装回电池盖与螺丝孔装饰硅胶。

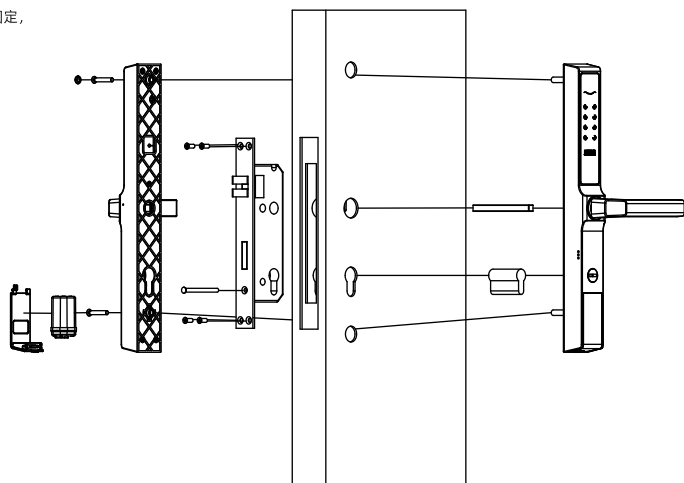

⑤安装扣板

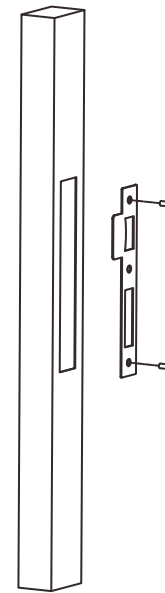

LD12更换电池说明

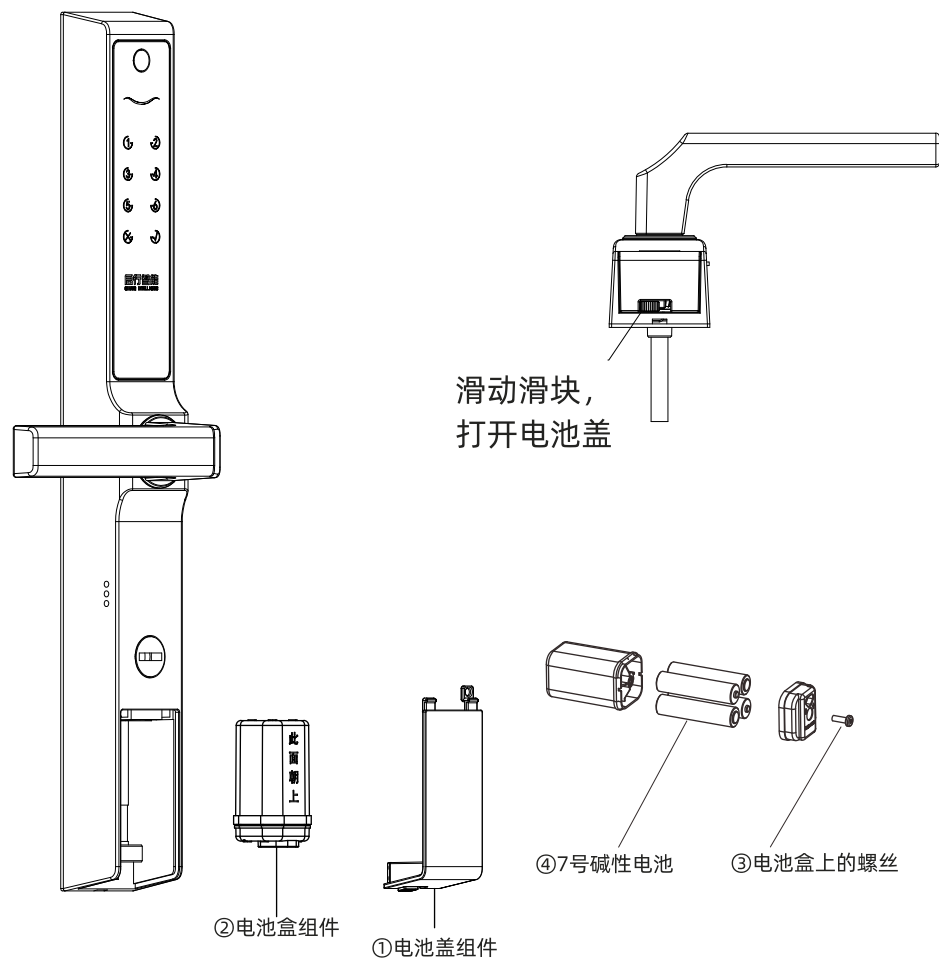

步骤如下:

- ①先滑动滑块打开电池盖
- ②取出电池盒组件
- ③拧开电池盒上的螺丝, 并打开电池盒
- ④取出旧电池, 更换新电池, 注意正负极方向正确 (*必须使用7号碱性电池)
- ⑤合上电池盒, 锁上电池盒上的螺丝, 再装入面板内
- ⑥盖上电池盖, 更换电池完毕

温馨提示:

前后面板电池为独立供电模块, 如需更换电池, 只需更换对应面板的电池即可。

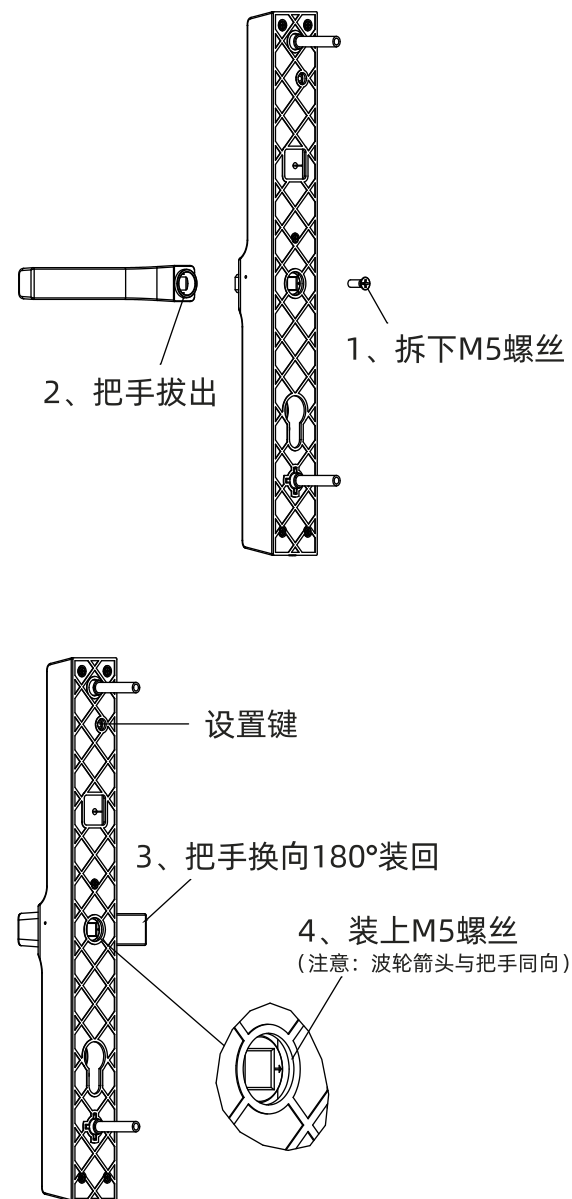

○ 功能菜单示意图/functional Menu Diagram

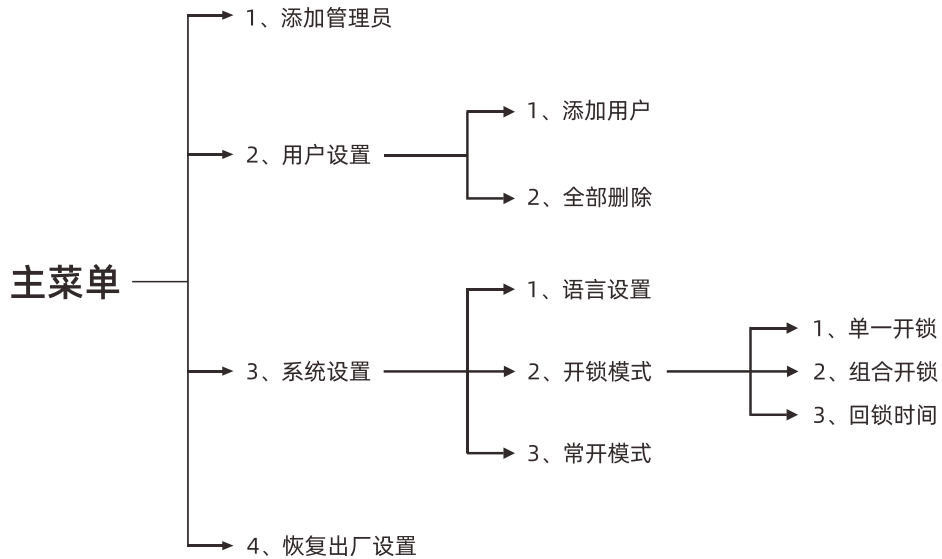

▷ 录入管理信息

主菜单选择 1.添加管理员 2.用户设置 3.系统设置 4.恢复出厂设置	录入管理信息 请输入新用户 编号: xxx (卡片、密码)
---	---

▷ 录入用户信息

主菜单选择 1.添加管理员 2.用户设置 3.系统设置 4.恢复出厂设置	录入开锁信息 1.添加用户 2.全部删除	录入用户信息 请输入新用户 编号: XXX (卡片、密码、遥控)
---	-----------------------------------	--

▷ 按编号删除管理员

主菜单选择 1.添加管理员 2.用户设置 3.系统设置 4.恢复出厂设置	用户信息 1.添加用户 2.全部删除	删除全部信息 确认恢复出厂 取消 (*) 确认 (#)
---	---------------------------------	--

▷ 语言设置

主菜单选择 1.添加管理员 2.用户设置 3.系统设置 4.恢复出厂设置	系统设置 1.语音设置 2.开锁模式 3.常开模式	语言设置 1.音量低 2.音量高
---	---	-------------------------------

▷ 恢复出厂模式

主菜单选择 1.添加管理员 2.用户设置 3.系统设置 4.恢复出厂设置	录入管理信息 恢复出厂设置 取消 (*) 确认 (#)
---	--

▷ 常开设置

主菜单选择 1.添加管理员 2.用户设置 3.系统设置 4.恢复出厂设置	系统设置 1.语音设置 2.开锁模式 3.常开模式
---	---

○ 基本功能操作

1、设置进入主菜单

- (1) 轻触屏幕唤醒屏幕，按键灯全亮白灯。
- (2) 初始化状态下，上电后唤醒屏幕，按任意密码/卡片均可开锁，语音提示“已开锁”。
- (3) 初始化状态下，按“*+#”可直接进入管理员菜单。

2、功能键

- (1) “*”键：①清除键：输入密码或编号时按“*”清除输入；
②后退键：退出当前菜单返回上一级或休眠。
- (2) “#”键：①确认键：对输入内容或操作进行确认；
②重播键：系统语言重播键。
- (3) 快捷键：按“*+#”键进入管理菜单，
按“2+#”查询版本号
按“3+#”查询电池电量。

○ 菜单操作

1、操作方法：按“*+#”键进入管理菜单，输入管理员信息，验证通过后，按“1”选择“添加管理员”菜单，进入录入管理员菜单：

注：添加时自动按顺序分配ID号码，不允许选择组合模式下，删除开锁信息使其不符合组合模式条件时自动变成单一模式

注：在以上任何一步操作下，按*号键为返回上级任务

2、用户设置：添加用户/全部删除

操作方法：按“*+#”键进入管理菜单，输入管理员信息，验证管理员通过后，按“2”选择“用户设置”菜单，进入用户设置菜单。

- (1) 按“1”选择“添加用户”
- (2) 按“2”选择“全部删除”

注：添加遥控器时，进入“添加用户”界面，再按下遥控器开锁键，语音提示“遥控添加成功”，即完成。

3、操作方法：按“*+#”键进入管理菜单，输入管理员信息，验证管理员通过后，按“3”选择“系统设置”菜单，进入系统设置菜单。

- (1) 按“1”语音设置，选择音量大小；
- (2) 按“2”选择开锁模式，单一开锁，组合开锁，回锁时间；
- (3) 按“3”选择常开模式；

注：在以上任何一步操作下，按*号键为返回上级任务

4、恢复出厂设置

操作方法：按“*+#”键进入管理菜单，输入管理员信息，验证管理员通过后，按“4”选择“恢复出厂设置”菜单，再次输入管理员信息，进入恢复出厂设置菜单。

- (1) 按“*”返回
- (2) 按“#”确认

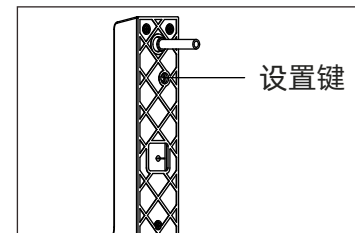

注：如忘记管理员密码时，拆下面板，长按5S底板上方设置键强制初始化。

可视门禁线图:

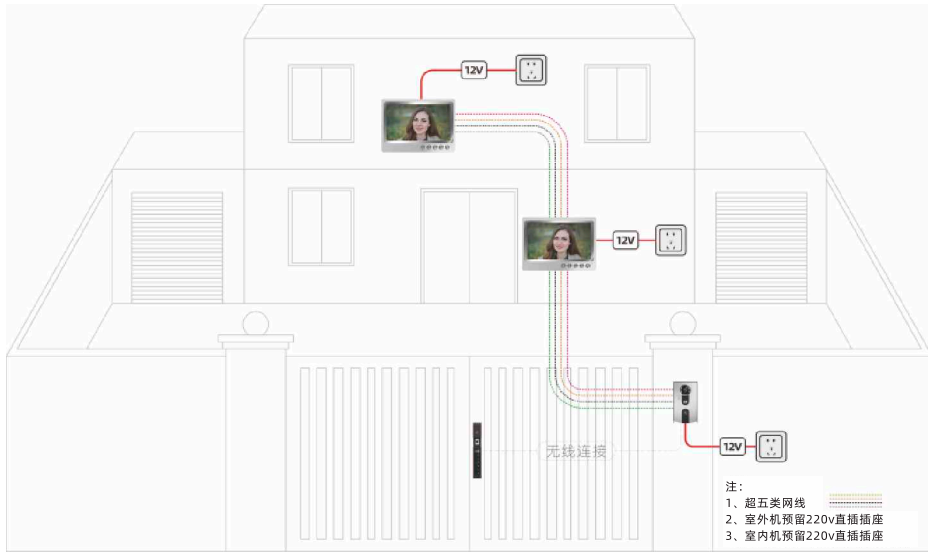

170021022464
170009020967



(2017) 国认监认字 (275) 号



中国认可
国际互认
检测
TESTING
CNAS L0653

报告编号: 公沪检1903062

检验检测报告

样品名称 别墅庭院门全自动智能锁

型号规格 LD

受检单位 中山市志宇安防科技有限公司

检测类别 型式检验

国家安全防范报警系统产品质量监督检验中心(上海)
公安部安全防范报警系统产品质量监督检验测试中心



一般说明

- 1、在安装设备或对产品进行任何维护工作之前，请仔细阅读说明。
- 2、所有的组装和连接程序必须遵照“良好操作规范”以及现行法律。请勿将本产品安装在爆炸性环境或大气中，或安装在有易燃烟雾气体的环境中。
- 3、除非有足够的防护措施，否则不要将本产品安装在可能与水或大气介质接触的门上。
- 4、在对本产品进行任何安装或维护工作之前，请务必关闭电源并断开所有带电部件。在进行本手册中所述的安装或维护步骤时，请采取一切可能的预防措施以消除触电风险。
- 5、安装人员必须向用户提供所有这些说明和维护说明。
- 6、保留这些说明以供将来使用，并附上销售收据以便使保修生效。
- 7、启行可能会随时更改本使用说明书中所述产品的特性，恕不另行通知。

特别声明

保修不包括因以下原因造成的损坏：

- 1、疏忽、粗心或任何未在本说明中描述的方式进行使用。
- 2、在对门进行任何操作（例如，钻孔或焊接焊接点、面板孔、结构孔等）之前缺少对锁的保护，这些操作会产生废料，而此类废料进入其机构之中会妨碍锁的正确运行。
- 3、以本说明中未描述的方式或由未经授权的人员进行维护。
- 4、使用非启行装配件/组件。
- 5、运输时没有必要的预防措施。以及任何不能归咎于制造缺陷的情况。

工作温度：-20C° 至+55C°，锂电池才能保证产品在指定温度范围内正确运行。如果接近或超过极端温度，电池性能可能会迅速下降，电子部件可能出现故障。如果温度极低，建议使用220/12伏变压器通过市电为设备供电。此外启行拒绝承担因未能遵守本文所述所有预防措施而导致的人身或财产损失的一切责任。

保修卡

产品保修卡

单位名称：_____

电话：_____

邮编：_____

地址：_____

传真：_____

邮箱：_____

保修条例说明：

- 1、用户凭此卡联系售后服务部，在产品保修期间到本公司保修
- 2、一年内免费更换在正常使用情况下损坏的锁具，若意外事故错误操作或自行拆卸造成的产品损坏由用户自行负责。
- 3、本卡遗失不补发，保修期内请妥善保管，在需要保修服务时凭此卡保修。
- 4、产品从购买之日起负责一年包换，两年保修。

购买日期：____年____月____日

保修日期：____年____月____日至____年____月____日

经销单位：_____

产品合格证

检查结论：_____

检查员号：_____

检查日期：_____

安装使用时请注意一下事项：

- 1、产品表面若有灰尘，请用软布轻轻抹掉即可，应避免与粗糙的物品摩擦或碰撞
- 2、安装使用时，若有疑问请拨打电话与我厂联系。
- 3、在保修期间内，请不要自行拆卸产品内部组件，一经自行拆卸，其承保权则自动失效